

Eenvoudig, goedkoop
en multifunctioneel!

Laadkleppen

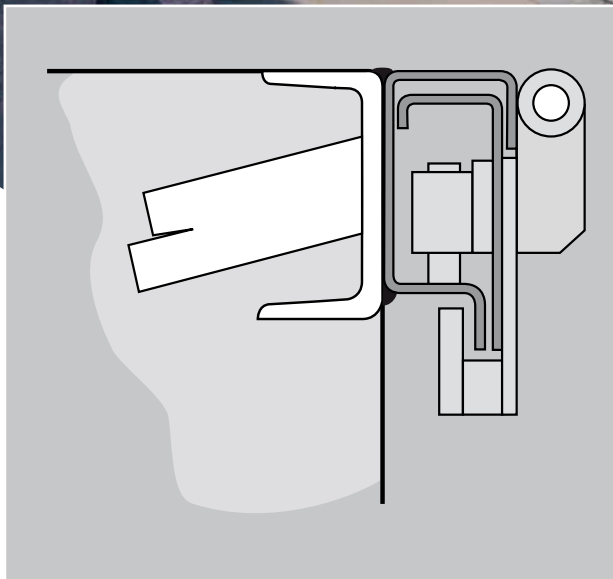

- Weinig onderhoud
- Minimale kost
- Gebruiksvriendelijk



Maak u het leven makkelijk! De laadklep? Een minimale investering!!

Model	Materiaal	Max. cap.	L max.	Niveaoverschil		pag.
				min.	max.	
KBS	alu	4000 kg	910	-135	+91	3
SKB (*)	alu	4000 kg	1565	-215	+175	4
FBT (*)	alu	4000 kg	3715	-	+445	5
FBA (*)	alu	4500 kg	2315	-305	+265	5
GBA (*)	alu	5000 kg	1990	-265	+225	6
FBS (*)	staal	6000 kg	2000	-295	+205	7

(*) Twee mogelijke uitvoeringen:
V: verschuifbaar
S: vast

Laadbruggen dienen om zowel positieve als negatieve niveaoverschillen te overbruggen. Ze kunnen verplaatsbaar of vast zijn of in een rail schuiven om meerdere laadposten te bedienen of om zich aan de positie van de vrachtwagen aan te passen. Er bestaan verschillende modellen, in aluminium of staal.

Conform de voorschriften van de norm EN 1398 mag de helling van de laadkleppen in werkpositie niet meer dan 12,5 % bedragen.

Eenvoudig in plaatsing en gebruik vormt de laadklep een alternatief voor de mini-laadbruggen en laadbruggen, wanneer deze omwille van plaatsgebrek of niveaoverschillen niet aangebracht kunnen worden.



Laadklep model KBS

Een standaard in het gamma.

Aluminium laadklep, die dient als verbinding tussen de vrachtwagens en laadkaaien om kleine positieve of negatieve niveauverschillen op te vangen.

- Laadklep te installeren in een verzinkte rail, te lassen op de neus van de kaai (extra te bestellen).
- Verschuifbaar past ze zich aan de positie van de vrachtwagen aan en kan ze dus meerdere laadposten bedienen.
- Blijft in ruststand verticaal perfect geblokkeerd dankzij een vergrendelingspal.
- Handvat of riem voor eenvoudige hantering.
- Geribd antislioppervlak.
- Materiaal: aluminium.
- Capaciteit: 4000 kg.
- Toepassingen: pallettrucks, kleine elektrische of thermische heftrucks, ...

Type	Lengte (mm)	Breedte (mm)	Niveaverschil min.	Niveaverschil max.	Capaciteit (kg/unit.)	Gewicht (kg/unit.)
KBS 00 (*)	410	1250	- 73	+ 29	4000	20
KBS 12 (*)	535	1250	- 88	+ 44	4000	25
KBS 01	660	1250	- 104	+ 60	4000	30
KBS 13	785	1250	- 120	+ 76	4000	34
KBS 02	910	1250	- 135	+ 91	4000	39
KBS 04 (*)	410	1500	- 73	+ 29	4000	24
KBS 14 (*)	535	1500	- 88	+ 44	4000	30
KBS 05	660	1500	- 104	+ 60	4000	36
KBS 15	785	1500	- 120	+ 76	4000	40
KBS 06	910	1500	- 135	+ 91	4000	46
KBS 16 (*)	410	2000	- 73	+ 29	4000	32
KBS 17 (*)	535	2000	- 88	+ 44	4000	40
KBS 08	660	2000	- 104	+ 60	4000	47
KBS 18	785	2000	- 120	+ 76	4000	53
KBS 19	910	2000	- 135	+ 91	4000	61

(*) Deze laadkleppen hebben een riem, de andere modellen een handvat.
Supplement voor thermisch verzinkte rail: 2 m, 2,5 m, 3 m.

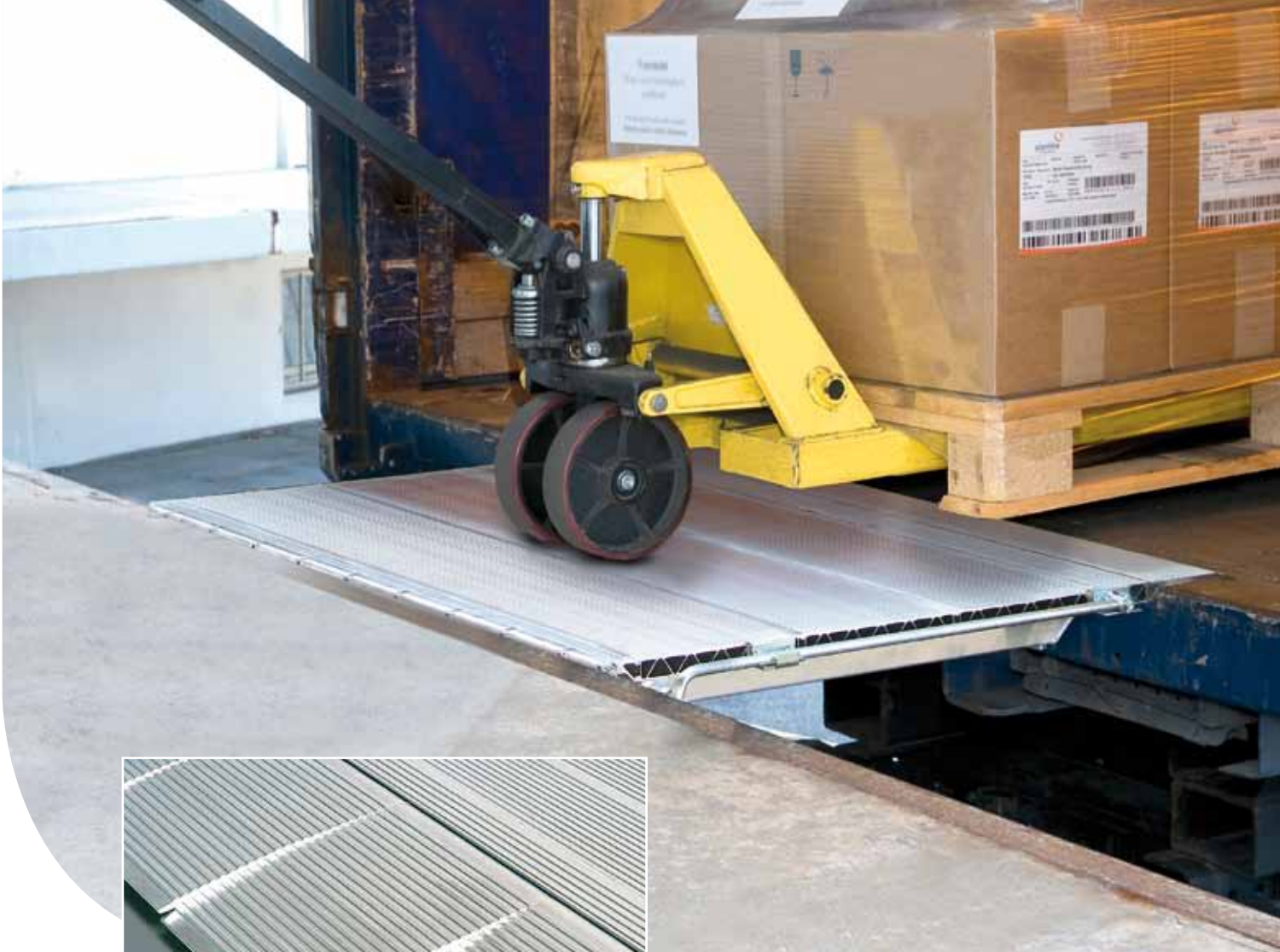

Type SKB V (verschuifbaar)

Verschuifbaar model.

Eenvoudig te verplaatsen dankzij de geleiding op kogellagers (behalve vast model SKB S).

- Scharnier in verzinkt staal.
- Automatische blokkering in verticale stand.
- Handvat voor positionering.
- Materiaal: aluminium.
- Maximumcapaciteit: 4000 kg.
- Toepassingen: pallettrucks, kleine elektrische of thermische heftrucks, ...

Model SKB S (vast)

In tegenstelling tot het verschuifbaar model SKB V is het model SKB S vast en te lassen.

Opties voor de 2 modellen:

- gesegmenteerde lip SL met max. 40 mm afschuiving.



Type	Lengte (mm)	Breedte (mm)	Niveaoverschil		Capaciteit (kg/unit.)	Gewicht (kg/unit.)	
			min.	max.		SKB V	SKB S
SKB 01	815	1250	- 120	+ 80	4000	67	57
SKB 02 (*)	1315	1250	- 185	+ 145	2500	102	99
SKB 03 (*)	1565	1250	- 215	+ 175	1750	113	110
SKB 10	565	1500	- 90	+ 50	4000	67	56
SKB 11	815	1500	- 120	+ 80	4000	77	66
SKB 12 (*)	1065	1500	- 150	+ 110	4000	103	99
SKB 13 (*)	1315	1500	- 185	+ 145	4000	114	110
SKB 14 (*)	1565	1500	- 215	+ 175	4000	128	124

(*) Modellen met balancering

Supplement voor gelakte of thermisch verzinkte rail van 3 m.



Type FBA V (verschuifbaar)

Dit model kan grote niveaoverschillen opvangen. Krachtige veren zorgen voor eenvoudige hantering. Eenvoudig te verplaatsen dankzij de geleiding op kogellagers.

- Scharnier in verzinkt staal.
- Automatische blokkering in verticale stand.
- Handvat voor positionering.
- Materiaal: aluminium.
- Capaciteit: 4500 kg.
- Toepassingen: elektrische of thermische heftrucks, ...

Model FBA S (vast)

In tegenstelling tot het verschuifbaar model FBA V is het model FBA S vast en te lassen.

Opties voor de 2 modellen:

- gesegmenteerde lip SL (max. afschuining: 40 mm)

Type	Lengte (mm)	Breedte (mm)	Niveaoverschil		Capaciteit (kg/unit.)	Gewicht (kg/unit.)	
			min.	max.		FBA V	FBA S
FBAV 01	1315	1500	- 185	+ 145	4500	158	140
FBAV 04	1565	1500	- 215	+ 175	4500	184	164
FBAV 05	1565	1750	- 215	+ 175	4500	210	188
FBAV 06	1565	2000	- 215	+ 175	4500	227	202
FBAV 07	1815	1500	- 245	+ 205	4500	207	177
FBAV 08	1815	1750	- 245	+ 205	4500	221	199
FBAV 09	1815	2000	- 245	+ 205	4500	243	218
FBAV 10	2065	1500	- 275	+ 235	4500	209	189
FBAV 11	2065	1750	- 275	+ 235	4500	236	214
FBAV 12	2065	2000	- 275	+ 235	4500	260	235
FBAV 13	2315	1500	- 305	+ 265	4500	221	201
FBAV 14	2315	1750	- 305	+ 265	4500	257	235
FBAV 15	2315	2000	- 305	+ 265	4500	283	258

Supplement voor gelakte of thermisch verzinkte rail van 3 m.

Type FBT V (verschuifbaar)

Uitsluitend voor grote positieve niveaoverschillen. Tandem-model dat in twee delen opengaat. Verschuivend model. Eenvoudig te verplaatsen dankzij de geleiding op kogellagers (behalve vast model FBT S).

Krachtige veren zorgen voor eenvoudige hantering.

- Scharnier in verzinkt staal.
- Automatische blokkering in verticale stand.
- Handvat voor positionering.
- Materiaal: aluminium.
- Capaciteit: 4000 kg.
- Toepassingen: elektrische of thermische heftrucks, ...

Model FBT S (vast)

In tegenstelling tot het verschuifbaar model FBT V is het model FBT S vast en te lassen.

Type	Lengte (mm)	Breedte (mm)	Hoogte mm	Niveaoverschil max.	Capaciteit (kg/unit.)	Gewicht (kg/unit.)	
						FBT V	FBT S
FBTV 01	3715	1500	180	+445	4000	336	305
FBTV 02	3715	1750	180	+445	4000	382	345
FBTV 03	3715	2000	180	+445	4000	465	425
FBTV 04	3715	1500	180	+415	4000	336	305
FBTV 05	3715	1750	180	+415	4000	382	345
FBTV 06	3715	2000	180	+415	4000	465	425



Type GBA V (verschuifbaar)

Dit model kan grote niveaoverschillen opvangen. Deze compacte laadklep is voorzien van één of meerdere vizels. Ze wordt opgenomen in het docking frame voor de kaai. Verschuifbaar model.

Eenvoudig te verplaatsen dankzij de geleiding op kogellagers.

- Scharnier in verzinkt staal.
- Automatische blokkering in verticale stand.
- Handvat voor positionering.
- Materiaal: aluminium.
- Capaciteit: 5000 kg.
- Toepassingen: pallettrucks, elektrische of thermische heftrucks.

Model GBA S (vast)

In tegenstelling tot het verschuifbaar model GBA V is het model GBA S vast en te lassen.

Opties voor de 2 modellen:

- gesegmenteerde lip SL (max. afschuiving: 40 mm)

	Lengte (mm)	Breedte (mm)	X (mm)		Y (mm)	Niveaoverschil		Capaciteit (kg)	Gewicht (kg)	
			GBA V	GBA S		min.	max.		GBA V	GBA S
GBAV 0820	815	2000	715	645	230	- 120	+ 80	5000	97	92
GBAV 1020	1065	2000	965	895	235	- 150	+ 110	5000	126	121
GBAV 1315	1290	1500	1190	1120	250	- 180	+ 140	5000	120	115
GBAV 1317	1290	1750	1190	1120	250	- 180	+ 140	5000	135	130
GBAV 1320	1290	2000	1190	1120	250	- 180	+ 140	5000	160	155
GBAV 1515	1490	1500	1390	1320	275	- 205	+ 165	5000	144	139
GBAV 1517	1490	1750	1390	1320	275	- 205	+ 165	5000	159	154
GBAV 1520	1490	2000	1390	1320	275	- 205	+ 165	5000	174	169
GBAV 1815	1740	1500	1640	1570	295	- 235	+ 195	5000	157	152
GBAV 1817	1740	1750	1640	1570	295	- 235	+ 195	5000	177	172
GBAV 1820	1740	2000	1640	1570	295	- 235	+ 195	5000	187	182
GBAV 2015	1990	1500	1890	1820	320	- 265	+ 225	5000	179	174
GBAV 2017	1990	1750	1890	1820	320	- 265	+ 225	5000	199	184
GBAV 2020	1990	2000	1890	1820	320	- 265	+ 225	5000	219	214

Supplement voor gelakte of thermisch verzinkte rail van 3 m.



Type FBS V (verschuifbaar)

Deze laadklep is van gelakt staal. Ze kan grote niveaunderschillen opvangen. Krachtige veren zorgen voor eenvoudige hantering. Verschuifbaar model. Eenvoudig te verplaatsen dankzij de geleiding op kogellagers.

- Scharnier in verzinkt staal.
- Antislipplatform in gelakt staal RAL 5010.
- Automatische blokkering in verticale stand.
- Handvat voor positionering.
- Materiaal: blauw gelakt staal (RAL 5010).
- Maximumcapaciteit: 6000 kg.
- Toepassingen: elektrische of thermische heftrucks, ...

Model FBS S (vast)

In tegenstelling tot het verschuifbaar model FBS V is het model FBS S vast en te lassen.

Type	Lengte (mm)	Breedte (mm)	Niveaunderschil		Capaciteit (kg)	Gewicht (kg)	
			min.	max.		FBS V	FBS S
FBSV 01	1250	1500	- 200	+ 110	5000 / 6000	250 / 265	230 / 245
FBSV 04	1500	1500	- 230	+ 140	5000 / 6000	290 / 305	270 / 285
FBSV 05	1500	1750	- 230	+ 140	5000 / 6000	320 / 335	300 / 315
FBSV 06	1500	2000	- 230	+ 140	5000 / 6000	350 / 365	330 / 345
FBSV 07	1750	1500	- 260	+ 170	5000 / 6000	310 / 325	290 / 305
FBSV 08	1750	1750	- 260	+ 170	5000 / 6000	340 / 355	320 / 335
FBSV 09	1750	2000	- 260	+ 170	5000 / 6000	370 / 385	350 / 365
FBSV 10	2000	1500	- 295	+ 205	5000 / 6000	340 / 355	320 / 335
FBSV 11	2000	1750	- 295	+ 205	5000 / 6000	380 / 395	360 / 375
FBSV 12 (*)	2000	2000	- 295	+ 205	5000 / 6000	420 / 435	400 / 415

Supplement voor gelakte of thermisch verzinkte rail van 3 m.

(*) : Gezien haar gewicht beschikt deze laadklep over een handvat rechts en een handvat links. Twee personen zijn nodig om deze laadklep te hanteren.

Schema's van de verschillende systemen voor verschuifbare of vaste laadkleppen

Model KBS

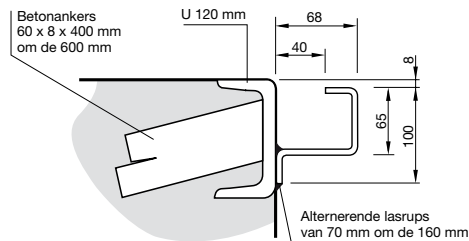

Model SKB S

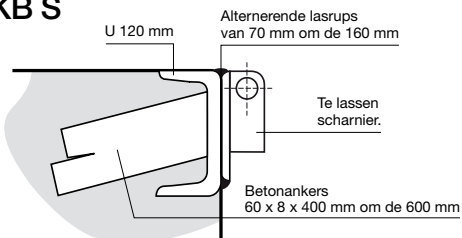

Model SKB V

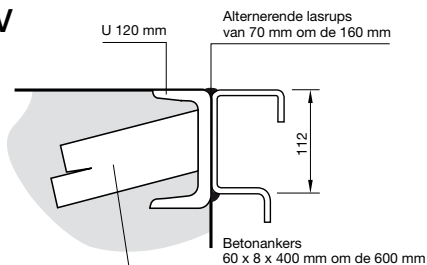

Modellen FBT S - FBA S - FBS S

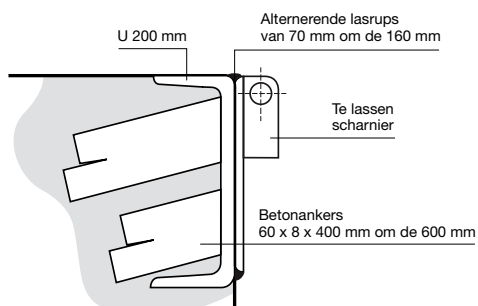

Modellen FBT V - FBA V - FBS V

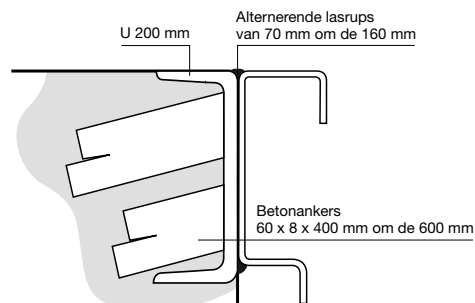

Model GBA S

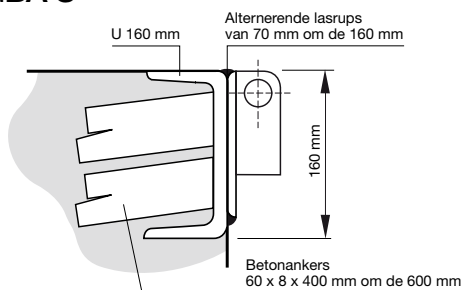

Model GBA V

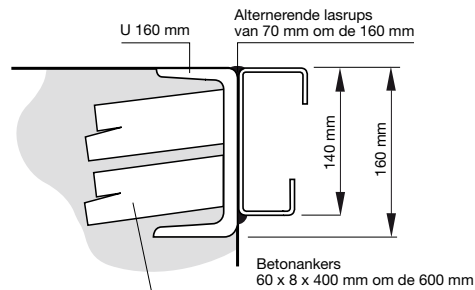

Model GBA S - met docking

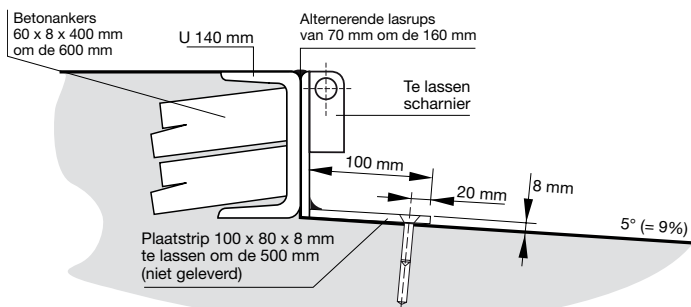

Model GBA V - met docking

